

FLT 14 I	SCARICATORE DI CONDENSA A GALLEGGIANTE	PN16
		Ø11/2" – Ø2" DN40 – DN50

DESCRIZIONE

Gli scaricatori di condensa a galleggiante FLT 14I (apertura aria integrale) con elemento termostatico incorporato sono adatti per tutti i tipi di sistemi a vapore a bassa e alta pressione. Applicazioni tipiche comprendono unità di riscaldamento, scambiatori di calori, essiccatori, recipienti coperti e tutte le applicazioni dove lo scarico continuo è essenziale.

PRINCIPALI CARATTERISTICHE

Scarico modulante.
Scarico di condensa alla temperatura del vapore.
Insensibile a improvvisi e ampi carichi di condensa e a cambi di pressione.
Eccellente scarico dell'aria e degli incondensabili attraverso l'elemento termostatico.

USO

Vapore saturo e surriscaldato.

MODELLI DISPONIBILI

FLT14I -4.5 (press. esercizio 4.5bar)
FLT14I -10 (press. esercizio 10bar)
FLT14I-14 (press. esercizio 14bar)

CONNESSIONI

Filizzate femmine ISO 7/1 Rp (BS21)
Flangiate DIN

INSTALLAZIONE

Installazione standard:
orizzontale con flusso da destra a sinistra.
FLT14 i ..(R-L)

Su richiesta:

installazione orizzontale con flusso da
Sinistra a destra (L-R)

Installazione verticale con flusso dall'alto verso il
basso (V)

COME ORDINARE

Es.: Scaricatore a galleggiante FLT14I-14 DN40.

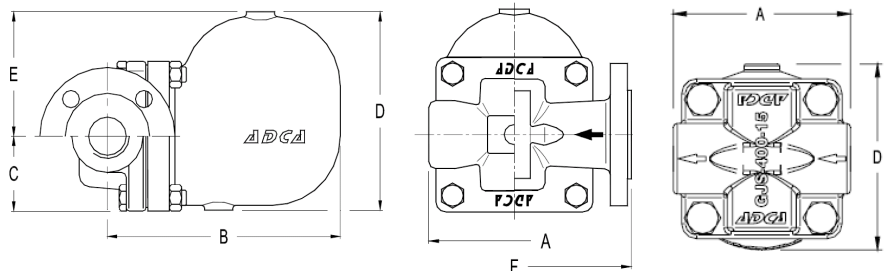
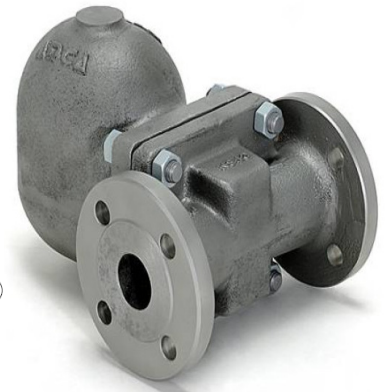
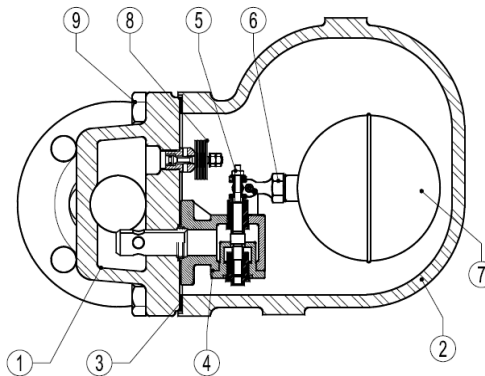

POS	DESCRIZIONE	MATERIALE
1	CORPO	CF8M / 1.4408
2	COPERCHIO	CF8M / 1.4408
3*	GUARNIZIONE	INOX / GRAFITE
4*	SEDE	CF8 / 1.4308
5*	VALVOLA	AISI420 / 1.4021
6*	LEVA	AISI304 / 1.4301
7*	GALLEGGIANTE	AISI304 / 1.4301
8*	ELIMINATORE D'ARIA	INOX (BIMETALLO)
9	VITI	INOX / A2-70

* PARTI DI RICAMBIO DISPONIBILI

PRESSIONE MASSIMA		TEMPERATURA MASSIMA	
di progetto	di lavoro	di progetto	di lavoro
16 bar	14 bar	300 °C	198 °C

DN	CONNESSIONI FILETTATE					PESO	CON FLANGE		
	A	B	C	D	E		F	G	PESO
40	210	248	79	208	131	16,9	230	248	20,3
50	210	248	79	208	131	17,5	230	248	20,7

MOD.	DIAM.	CAPACITÀ DEL FLUSSO (in kg/h)									
		PRESSIONE DIFFERENZIALE (bar)									
		0.5	1	1.5	2	4.5	7	10	12	14	
FLT14I-4.5	40 – 50	2400	3400	3900	4500	7300					
FLT14I-10	40 – 50	1500	2000	2600	3000	4000	5400	6200			
FLT14I-14	40 – 50	950	1300	1600	1800	2600	3250	3900	4210	4950	

Fattore di scurezza raccomandato: 1) servizio continuo x1.2 / x1.5
2) servizio discontinuo x2 / x3.